

CHANGER UNE ROUE (berline)

Stationnement du véhicule

- Dans la mesure du possible, immobilisez le véhicule sur un sol horizontal, stable et non glissant.
- Serrez le frein à main, engagez la première ou la marche arrière (position P pour la boîte de vitesse automatique).

Accès à la roue de secours et au cric

La roue se trouve à l'extérieur, sous le coffre, maintenue par un panier en métal.

- Sortez la clé démonte-roue **1** fixée sur la **doublure arrière droite du coffre**.
- Desserrez la vis de maintien du panier de roue de secours située à **l'intérieur du coffre sous le tapis**, à l'aide de la clé démonte-roue **1**.
- Soulevez le panier pour dégager le crochet vers l'arrière, puis laissez-le s'abaisser.
- Sortez la boîte de rangement du cric **2** située dans la roue de secours.

Démonter la roue

- Calez l'arrière de la roue diamétralement opposée à celle à remplacer avec la boîte de rangement du cric.
- Dégagez l'enjoliveur à l'aide de la clé démonte-roue en tirant au niveau du passage de la valve.
- Débloquez les vis de roue.
- Placez le cric à l'un des quatre emplacements **E** prévus sur le soubassement, le plus proche de la roue à changer. Veillez à ce que la semelle du cric soit en contact avec le sol sur toute sa surface.
- Déployez le cric, dévissez complètement les vis et dégagez la roue.

LES INFORMATIONS PRATIQUES



CHANGER UNE ROUE (206 SW)

Stationnement du véhicule

- Dans la mesure du possible, immobilisez le véhicule sur un sol horizontal, stable et non glissant.
- Serrez le frein à main, engagez la première ou la marche arrière (position P pour la boîte de vitesse automatique).

Accès à la roue de secours et au cric

La roue se trouve à l'extérieur, sous le coffre, maintenue par un panier en métal.

- Sortez la clé démonte-roue **1** fixée sous la garniture droite du coffre.
- Desserrez la vis de maintien du panier de roue de secours située à l'intérieur du coffre sous le tapis, à l'aide de la clé démonte-roue **1**.
- Soulevez le panier pour dégager le crochet vers l'arrière, puis laissez-le s'abaisser.
- Sortez la boîte de rangement du cric **2** située dans la roue de secours.

Démontez la roue

- Calez l'arrière de la roue diamétralement opposée à celle à remplacer avec la cale pliable située dans la boîte de rangement du cric.
- Dégagez l'enjoliveur à l'aide de la clé démonte-roue en tirant au niveau du passage de la valve.
- Débloquez les vis de roue.
- Placez le cric à l'un des quatre emplacements **E** prévus sur le soubassement, le plus proche de la roue à changer. Veillez à ce que la semelle du cric soit en contact avec le sol sur toute sa surface.
- Déployez le cric, dévissez complètement les vis et dégagez la roue.

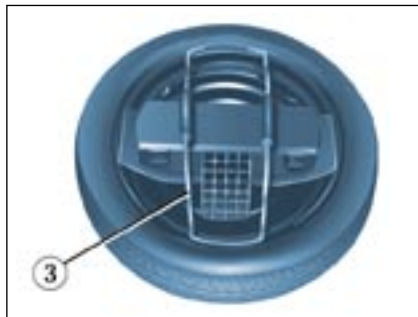

Remonter la roue

- Après mise en place de la roue, effectuez un léger pré-serrage avec la clé.
- Repliez le cric et dégagez-le.
- Bloquez les vis avec la clé.
- Remontez l'enjoliveur sauf sur une roue à usage temporaire, en commençant par le passage de la valve, et appuyez avec la paume de la main.

Nota : Si le véhicule est équipé d'origine d'antivol de roue, le cabochon sur la vis antivol est en deux parties.



Remise en place de la roue dans le panier

- Remontez la boîte de rangement du cric dans la roue.
- Remontez l'entretoise de maintien **3** en la pinçant uniquement sur la roue à usage temporaire de type «galette».
- Remontez la roue dans le panier, en orientant l'entretoise **3** dans l'axe de la voiture, ouverture vers l'avant conformément au schéma ci-dessus (uniquement sur roue à usage temporaire de type «galette»).
- Soulevez la roue puis le panier et repositionnez le crochet.
- N'oubliez pas de resserrer à fond la vis de maintien du panier de la roue de secours.
- Rangez la clé démonte-roue.



Pour votre sécurité, effectuez toujours le changement d'une roue :

- sur un sol horizontal, stable et non glissant,
- frein à main serré,
- la première ou la marche arrière engagée,
- calez le véhicule à l'aide de la boîte de rangement,
- ne jamais s'engager sous un véhicule levé à l'aide d'un cric, (utilisez une chandelle).

Après le changement de roue

- Faites rapidement contrôler le serrage des vis et la pression de la roue de secours par un Point Service PEUGEOT.
- Faites réparer la roue crevée et remplacez-la aussitôt sur le véhicule.
- La roue de secours de type «galette» équipée d'un pneu 115/70R15 ne peut avoir qu'un **usage temporaire** :
 - pression de gonflage : 4,2 bars.
 - vitesse maximum : 80 km/h.

LES INFORMATIONS PRATIQUES

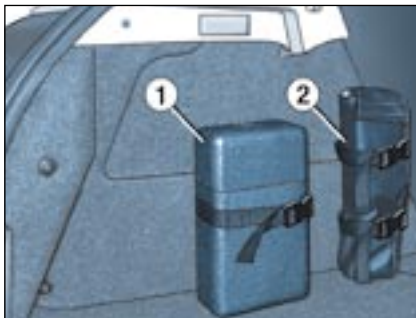

CREVAISON (206 RC)

Ce véhicule ne disposant pas de roue de secours, vous disposez d'un kit de réparation (deux aérosols de dépannage des pneumatiques), rangés dans une boîte isotherme **1** fixé par une sangle sur le côté gauche du coffre.

Utilisation d'un aérosol de dépannage

(Lire également les instructions d'utilisation inscrites sur les aérosols).

- ☞ Enlevez si possible le corps étranger à l'origine de la crevaison et éventuellement dégonflez le pneu.
- ☞ Orientez la roue de manière à ce que la valve se présente à l'horizontale du sol.



- ☞ Agitez fortement l'aérosol avant emploi (par temps très froid, réchauffez l'aérosol quelques minutes entre vos mains).
- ☞ Fixez le raccord de l'aérosol sur la valve, en restant dans l'axe.
- ☞ Tirez la valve contre le trou de la jante et en même temps videz l'aérosol tenu en position verticale.
- ☞ Maintenez fermement la pression pendant une minute.
- ☞ Retirez le raccord et roulez immédiatement au moins cinq kilomètres.
- ☞ Contrôlez si possible la pression du pneu.
- ☞ Puis roulez sans attendre à **allure modérée** jusqu'au garage le plus proche.

CHANGER UNE ROUE

Outillage

- Le cric et la cale sont dans une housse **2** fixée par deux sangles sur le côté gauche du coffre.
- La clé démonte-roue et l'outil pour cabochon de vis sont fixés sur la doublure arrière droite du coffre.

Procédure de changement de roue

Les roues de votre 206 RC sont équipées de vis antivol.

Le remplacement d'une roue est identique à la berline.

Voir chapitres correspondants.



Les aérosols permettent d'effectuer une réparation provisoire (vitesse maximale 80 km/h).

Après utilisation, il est nécessaire de remplacer le pneumatique. Les aérosols étant sous pression, ils ne doivent pas être exposés à une température supérieure à 50°C.

Conservez-les à l'abri de la chaleur dans leur boîte de rangement isotherme.

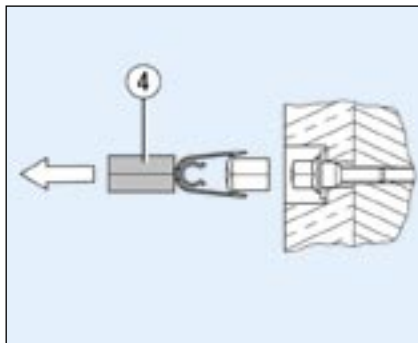

PARTICULARITÉS LIÉES AUX ROUES ALUMINIUM

Cabochons de vis

Les vis des roues aluminium sont recouvertes de cabochons chromés. Retirez-les à l'aide de l'outil jaune 4 avant de desserrer les vis.

L'outil 4 est situé :

- sur la berline et 206 RC, sur la doublure arrière droite du coffre,
- sur la 206 SW, dans la boîte de rangement du cric.

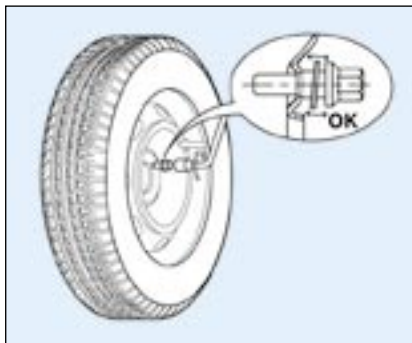

Remontage de la roue de secours

Si votre véhicule est équipé d'une roue de secours en tôle, lors de la fixation de celle-ci, il est **normal** de constater que les rondelles des vis ne viennent pas en contact avec la jante. Le maintien de la roue de secours est assuré par l'appui conique de chaque vis.

Montage de pneus neige

Si vous équipez votre véhicule de pneus neige montés sur des jantes en tôle, il faut **impérativement** utiliser des vis spécifiques disponibles dans le réseau PEUGEOT.

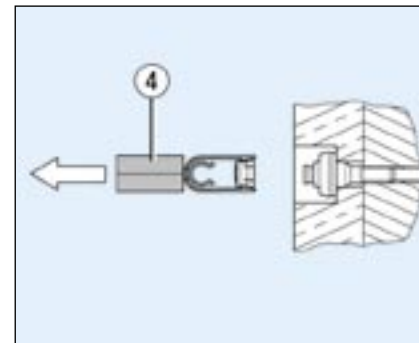

Vis antivol

Si vos roues sont équipées de vis antivol (une par roue), il faut déposer de celle-ci le cabochon chromé puis le cache en plastique la recouvrant, à l'aide de l'outil 4, avant de la dévisser à l'aide d'une des deux douilles antivol (situées dans la boîte à gant) et de la clé démonte roue 1.

Remarque : notez soigneusement le numéro de code gravé sur la tête de la douille antivol. Il vous permettra de vous procurer, dans votre réseau, un double des douilles antivol.